



K.STN 30 TRANSPORTE DE ESTIERCOLES POR KÄSSBOHRER

El K.STN 30 está diseñado para el transporte seguro y limpio de estiércol y desechos animales, para su uso en la agricultura y las plantas de energías renovables.

Diseñado con características de seguridad y flexibilidad, el K.STN 30 está equipado con bomba, armaduras, sistemas de lubricación, líneas de limpieza y otras opciones.

El llenado y la descarga rápidos y precisos del vehículo proporcionan flexibilidad y velocidad a sus operaciones.

Fabricado en acero inoxidable de alta calidad, el K.STN 30 presenta una resistencia máxima contra la corrosión.



K.STN 30 / 1 - 10 / 24

ESPECIFICACIONES

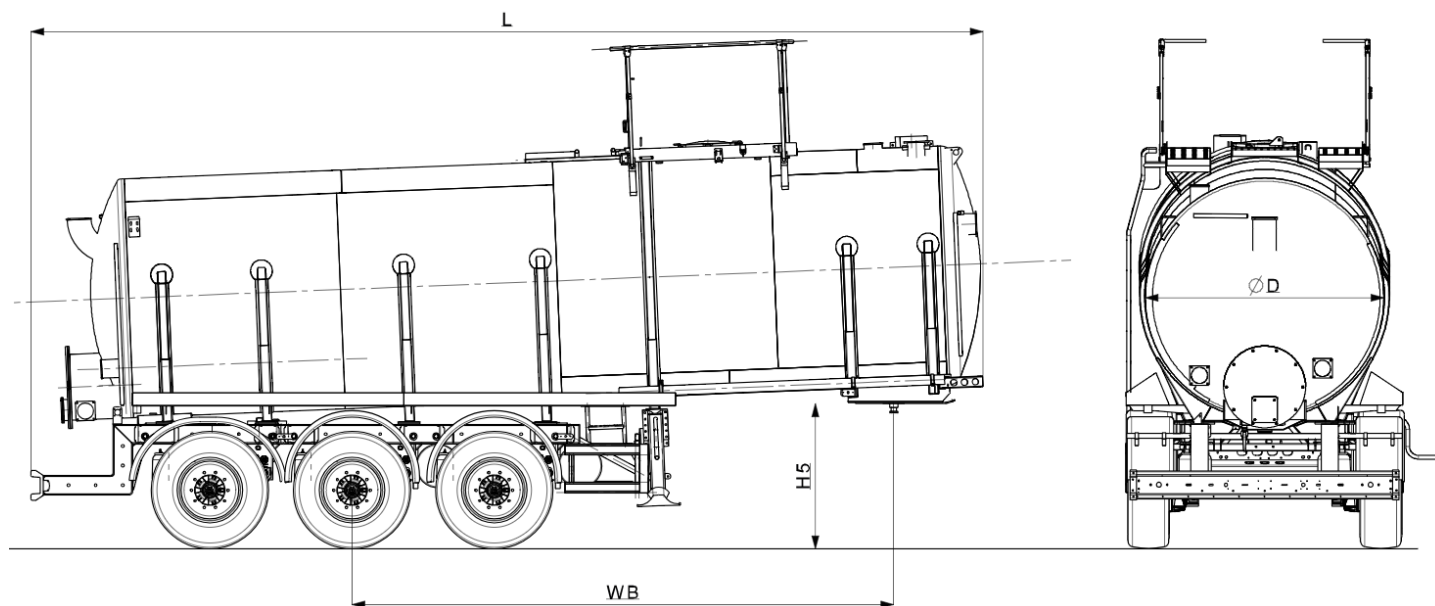

INFORMACIÓN TÉCNICA

Presión de prueba (Bar)	0,5 bar
Tipo de cuerpo	Fabricado en acero inoxidable de calidad AISI321 (DIN1.4541), con boca de llenado o boca de alcantarillado en cada compartimento (según norma EN14025), separados por espigones instalados de acuerdo con la norma EN14025 para facilitar la limpieza, con diseño inclinado para evitar que los líquidos permanezcan en el tanque; cumple con la norma EN14025, con cuerpo de sección cilíndrica con código L4BH ADR.
Chasis	Fabricado en acero S355J2 de alta calidad y resistencia, de acuerdo con la norma ISO1726-2. Compuesto de dos vigas longitudinales soldadas en "I" con barras transversales a las distancias necesarias. Reforzado con protección galvanizada gracias a la maestría de Kässbohrer
Sistema de freno	Hay un sistema de frenado electroneumático de doble circuito (con sistema antibloqueo WABCO EBS 4S/3M) adecuado a la normativa UN ECE R13, así como un sistema integrado de control electrónico de estabilidad RSS en el sistema de frenado.
Tamaño de neumático	385/65 R 22.5
Características de eje	Eje de freno de tambor
Sistema eléctrico	Con sistema de iluminación ASPÖCK
Cantidad de compartimentos	1 compartimento
Número de registro	1 unidad
Cuello de llenado porta-mangueras	Sin cono en frente de la línea de succión en la parte superior trasera del depósito Porta manguera de 5 m tipo box de techo abierto grande (alto), fabricado en aluminio

DATOS TÉCNICOS

Altura de la quinta rueda (H5)	1.320 mm
Diámetro del depósito (D)	2.200 mm
Distancia entre ejes (WB)	5.000 mm
Longitud externa (L)	8.785 mm
Volumen	30,0 m ³
Peso de Tara ± 3%	6.270 kg
Temperatura de operación ° C	80°C
Presión de operación (bar)	0 bar

CAPACIDAD TÉCNICA

Capacidad de eje	27.000 kg
Capacidad de King Pin	12.000 kg
Peso bruto	39.000 kg

CARACTERÍSTICAS DESTACADAS

Opciones de carga y descarga

Válvula de depresión y sobrepresión, bomba, mecanismo de control de nivel neumático, sistema de lubricación central, 1 unidad de embudo de llenado de 8"

Sistemas de bombeo

El tanque de estiércol puede equiparse con sistemas de bombeo opcionales, válvulas de sobrepresión y de sobrepresión

Amplia gama de opciones

Opciones de altura de la quinta rueda de 1.250 mm y 1.150 mm

4 unidades de boca de inspección DN 450

Diversas opciones de neumáticos y llantas

Múltiples opciones de selección (tanque de agua, hubodómetro, manómetro de control de carga neumática)

Pasarela de aluminio de rejilla de metal ligero a lo largo del tanque en el lado derecho o el lado izquierdo

Escalera de aluminio en el lado derecho o en la delantera izquierda o derecha sin pasarela

Los semirremolques Kässbohrer están fabricados de acuerdo a principios de máxima calidad y producción ajustada en consideración del coste total de propiedad.

Kässbohrer se reserva el derecho de modificar las especificaciones del producto. Los datos técnicos y las imágenes pueden estar sujetas a cambios, según la configuración del vehículo.