



K.SCH X / 125 - 12 / 27 PIÙ FORTE PER LA VOSTRA FLOTTA CON PAVIMENTO IN LEGNO DURO. DA KÄSSBOHRER

Frutto dell'eccellenza ingegneristica di Kässbohrer, il semirimorchio centinato con pianale in legno duro K.SCH X è caratterizzato da un telaio robusto ideale per il trasporto su strada e intermodale. Il pavimento in legno duro offre una maggiore resistenza per un trasporto più sicuro di una vasta gamma di merci generiche. Abbinato perfettamente a qualsiasi trattore 4 x 2 e 6 x 2, K.SCH X migliora le prestazioni della vostra flotta.

Le caratteristiche di sicurezza e di carico del K.SCH X sono state sviluppate per incorporare praticità ed efficienza nelle vostre operazioni. Dotato del sistema di sicurezza del carico K-Fix, il K.SCH X offre 236 punti di reggiatura diversi, ciascuno con una capacità di 2,5 tonnellate su uno speciale design dei longheroni laterali. Sono disponibili configurazioni intermodali per una gestione efficiente ed eco-consapevole della flotta. K.SCH X offre il certificato di sicurezza del carico EN 12642 Codice XL - VDI 2700 per tutte le posizioni di sollevamento del tetto. Le opzioni intermodali includono staffe per il carico su treni adatte ai tipi di carri e-f-g-i classificati P400.



K.SCH X / 125 - 12 / 27

SPECIFICATIONS

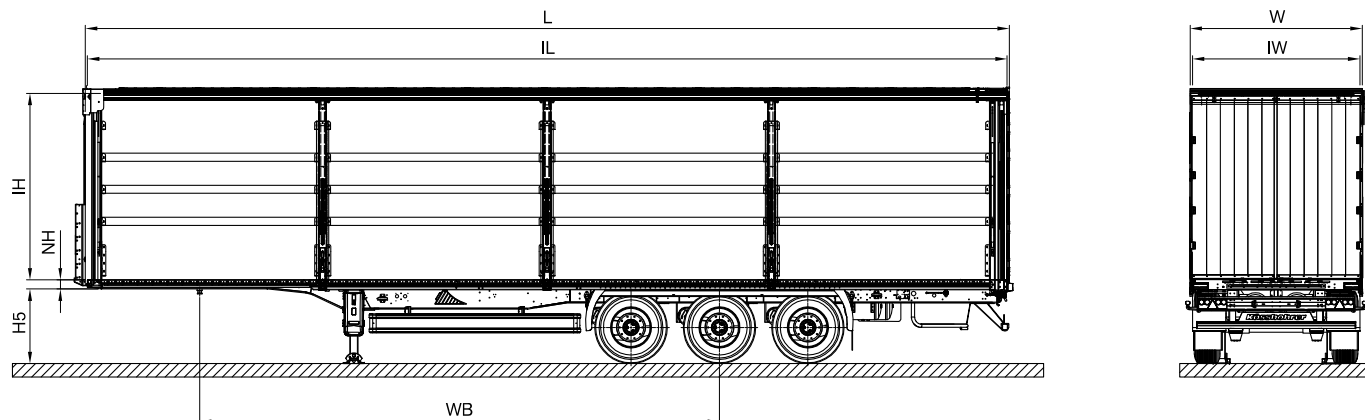

INFORMAZIONI TECNICHE

Telaio	Realizzato con acciaio S460 MC di alta qualità ed elevata resistenza, in conformità con lo standard ISO 1726-2. Costituito da due montanti longitudinali saldati a forma di I con montanti incrociati alle distanze richieste.
Sistema Di Frenata	Sistema di frenatura EBS 2S/2M Wabco elettro-pneumatico a doppio circuito con anti-bloccaggio (ABS) e sistema di controllo incinazione (RSS) in conformità con il regolamento UN ECE R13
Dimensioni Pneumatico Assali	385/65 R22,5
Sospensione	Sospensione pneumatica BPW e asse freno a disco con capacità di 9 tonnellate ciascuno.
Impianto Elettrico	Impianto di illuminazione a lampo ASPÖCK Europoint III con lampada di posizione laterale a LED 24V e prese 2 x 7 e 1 x 15 pin, in conformità con il regolamento UN ECE R48 e la legislazione ADR.
Pianale	Pavimento in legno da 35 mm con profili omega, carico ammesso per carrello elevatore di 9.500 kg secondo DIN EN 283
K-Fix	K-Fix ha fori per longerone laterale, a 70mm di distanza ciascuno, che aumenta le varietà di ancoraggio del carico. Ogni punto d'ancoraggio del carico ha una capacità di 2,5 tonnellate.
Tipo Pannello Anteriore	Pannello anteriore completo in acciaio rivestito in KTL e lamiera di protezione in compensato da 1.220 mm
Tipo Di Copertura	Sistema tetto scorrevole unidirezionale Edscha, con apertura dal posteriore

DATI TECNICI

Altezza Di Ralla (H5)	1.150 mm
Collo D'Oca (NH)	125 mm
Interasse (Wb)	7.700 mm
Altezza ?nterna (IH)	2.710 mm
Lunghezza Esterna (L)	13.680 mm
Lunghezza ?nterna (IL)	13.610 mm
Larghezza Totale (W)	2.550 mm
Larghezza ?nterna (IW)	2.480 mm
Tara ±%3	7.100 kg

CAPACITÀ TECNICA

Capacità Di Perno Ralla	12.000 kg
Carico Assiale	27.000 kg
Peso Lordo	39.000 kg
Capacità Pallet	34 unità

Enhanced Features

Pavimento in legno duro

Il robusto pavimento in legno duro da 35 mm con profilo a omega in acciaio ha una capacità di carico per asse del carrello elevatore di 9,5 t.

K-Fix: Sistema di sicurezza del carico

Sistema di fissaggio del carico a più punti di ancoraggio; rivestito con trattamento di cataforesi (KTL); 118 x 2 fori sul longerone laterale che aumentano le varietà di ancoraggio del carico secondo la norma EN 12640 insieme al sistema Load Security.

Certificato EN 12642 Codice XL - VDI 2700

Tetto e sistema di sollevamento del tetto

Tetto scorrevole Edscha a una o due vie, con opzioni di sollevamento meccanico e idraulico del tetto; pilastro laterale scorrevole 3 x 2 unità con tavole laterali in alluminio

Sistema intermodale

Il semirimorchio può essere dotato di staffe di carico per treni per il trasporto intermodale.

Applicazioni di sicurezza

Il semirimorchio può essere equipaggiato con opzioni quali immobilizzatore, teli antifurto e sistema KIPD (Kassbohrer Integrated Protection Device).

Ampia gamma di opzioni

Il semirimorchio può essere equipaggiato con opzioni quali la telematica, il sollevamento dell'asse, portapallet, porta legni, sponda, l'asse autosterzante, il carrello elevatore.

Kässbohrer semi-trailers are manufactured according to lean production and quality principles in consideration of total cost of ownership.

Kässbohrer reserves the right to alter the product specification. Visual and technical data subject to change according to vehicle configuration.

Kässbohrer Sales GmbH

Werk Ulm | Im Katzenwinkel 5, 88480 Achstetten, Deutschland | T +49 (0) 7392 96797-0 | F +49 (0) 7392 96797-67

Werk Goch | Siemensstraße 74, 47574 Deutschland | T +49 (0) 2823 9721-0 | F +49 (0) 2823 9721-21 | E info@kaessbohrer.com | www.kaessbohrer.com