



K.SCH X / 125 - 12 / 27 STERKER VOOR UW VLOOT MET HARDHOUTEN VLOER DOOR KÄSSBOHRER

Het resultaat van Kässbohrers technische uitmuntendheid, de schuifzeiloplegger met hardhouten vloer, de K.SCH X, beschikt over een robuust chassis dat ideaal is voor zowel weg- als intermodaal transport. De hardhouten vloer biedt extra stevigheid voor een veiliger transport van een breder scala aan stukgoederen. Perfect gekoppeld aan elke 4 x 2 en 6 x 2 trekker, verbetert K.SCH X de prestaties van uw wagenpark.

De veiligheids- en laadfuncties van K.SCH X zijn ontwikkeld om functionaliteit en efficiëntie in uw activiteiten te integreren. Uitgerust met het K-Fix Load Security System biedt K.SCH X 236 verschillende vastzet punten, elk met een capaciteit van 2,5 ton, op een speciaal zijprofiel-ontwerp. Er zijn intermodale configuraties beschikbaar voor efficiënt en milieubewust wagenparkbeheer. K.SCH X biedt ladingbeveiligingscertificaat EN 12642 Code XL - VDI 2700 voor alle dakhefposities. Intermodale opties omvatten treinlaadbeugels die geschikt zijn voor P400-geclassificeerde e-f-g-i-wagentypen.



K.SCH X / 125 - 12 / 27

SPECIFICATIONS

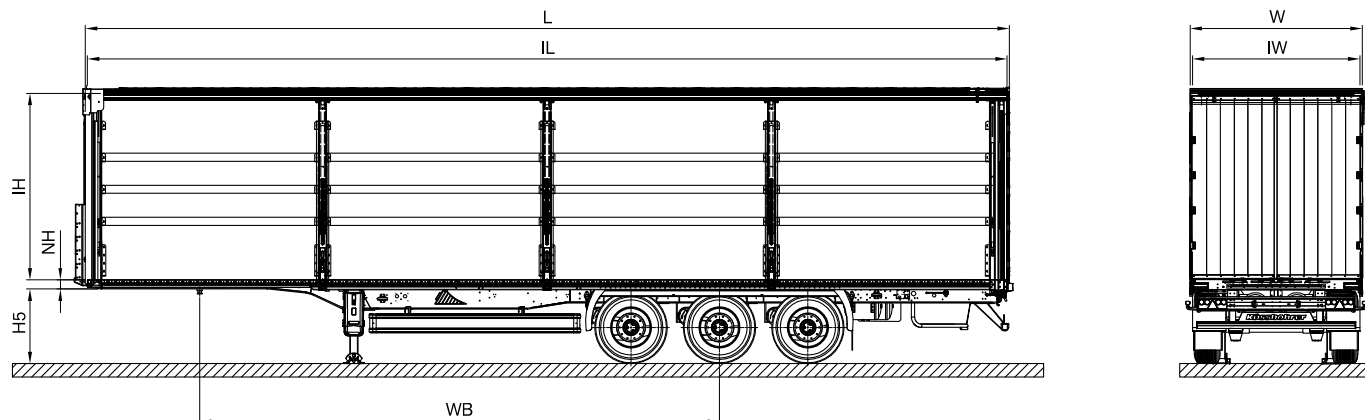

TECHNISCHE INFORMATIE

Chassis	Gemaakt van zeer sterk S460 MC staal van hoge kwaliteit volgens ISO-norm 1726-2. Gemaakt van twee gelaste langsbalken in I-vorm met dwarsbalken op de benodigde afstanden.
Remsysteem	Duo-circuit elektro-pneumatisch WABCO EBS 2S/2M remsysteem met ABS en Kantel Controle Systeem (RSS), conform Richtlijn UN ECE R13
Bandenmaat	385/65 R22.5
Assen	3 eenheden BPW schijfrem-assen met elk 9 ton ladingsvermogen
Elektrisch Systeem	ASPÖCK Europoint III verlichtingssysteem met 24V LED zijpositielampen en 2 x 7 en 1 x 15 pin stekkers, conform Richtlijn UN ECE R48 en ADR wetgeving
Vloerlaag	35 mm harde en omega houten profielen, toegestane asbelasting op een vorkheftruck van 9.500 kg volgens DIN EN 283
K-Fix	K-Fix heeft gaten per kantbalk, waardoor ladingzekering op veel manieren kan worden uitgevoerd. Elk sioroog heeft een draagcapaciteit van 2,5 ton.
Type Voorpaneel	KTL-gecoat stalen paneel en 1.220 mm multiplex afschermplaat.
Dak Type	Edscha één-richtingsschuifdakstelsel, gaat van achteren open

TECHNISCHE GEGEVENS

Hoogte Opleggers koppeling (H5)	1.150 mm
Nek Dikte (NH)	125 mm
Wielbasis (Wb)	7.700 mm
Inwendige Hoogte (IH)	2.710 mm
Uitwendige Lengte (L)	13.680 mm
Interne Lengte (IL)	13.610 mm
Totale Breedte (W)	2.550 mm
Interne Breedte (IW)	2.480 mm
Leeg Gewicht ±%3	7.100 kg

TECHNISCH VERMOGEN

King Pin Capaciteit	12 Tinten
Asbelasting	27.000 kg
Totale Gewicht	39.000 kg
Pallet Capaciteit	34 Eenheden

Enhanced Features

Hardhouten vloer

Robuuste 35 mm hardhouten vloer met stalen omega-profiel en een draagvermogen van de vorkheftruck van 9,5 ton.

K-Fix: Ladingbeveiligingssysteem

Meerpuntsbevestigingssysteem voor het vastzetten van de lading; bedekt met kataforische verf (KTL); 118 x 2 gaten op het zijprofiel waardoor de mogelijkheden voor het vastsjorren van de lading uitgebreid worden volgens EN 12640, samen met ladingbeveiliging

Certificaat EN 12642 Code XL - VDI 2700

Dak- en dakhefsysteem

Edscha één- of tweeweg schuifdak; samen met mechanische en hydraulische dakhefopties; 3 x 2 eenheden verschuifbare rong met aluminium zijplanken.

Intermodaal systeem

Oplegger kan worden uitgerust met treinlaadbeugels voor intermodaal transport

Veiligheidstoepassingen

Oplegger kan worden uitgerust met opties zoals Startonderbreker en Antidiefstalzeil en KIPD-systeem (Kassbohrer Integrated Protection Device)

Breed scala aan opties

Oplegger kan worden voorzien van opties als telematica, aslift, palletbox, houtkist, laadklep, zelfsturende as, vorkheftruckdrager.

Kässbohrer semi-trailers are manufactured according to lean production and quality principles in consideration of total cost of ownership.

Kässbohrer reserves the right to alter the product specification. Visual and technical data subject to change according to vehicle configuration.

Kässbohrer Sales GmbH

Werk Ulm | Im Katzenwinkel 5, 88480 Achstetten, Deutschland | **T** +49 (0) 7392 96797-0 | **F** +49 (0) 7392 96797-67

Werk Goch | Siemensstraße 74, 47574 Deutschland | **T** +49 (0) 2823 9721-0 | **F** +49 (0) 2823 9721-21 | **E** info@kaessbohrer.com | www.kaessbohrer.com