



# K.SOK L ULTIEM TRANSPORT VAN KÄSSBOHRER

Kässbohrers uitschuifbare flex carrier met 3 assen, de K.SOK L, is verbeterd en biedt nu de meest multifunctionele en flexibele transportoplossing voor alle soorten voertuigen.

Dankzij het uitschuifbare chassis en verschillende dekopties kunt u met de K.SOK L nu 4 x 2 tot 6 x 4 trucks, kipwagens en bouwtrucks, mini- en midibussen en zelfs pick-uptrucks en bouwmachines transporteren.

De K.SOK L biedt vele plaatsing- en ladingzekeringsmogelijkheden met 12 wielwigen en verschillende bevestigingsmogelijkheden, een uitschuifbaar chassis en achterstuk, inklapbaar front, dekopties midden en achter, draagbare aluminium hellingbanen achter en 6 afdekkingen voor wieluitsparingen in verschillende delen van het voertuig.



## SPECIFICATIE

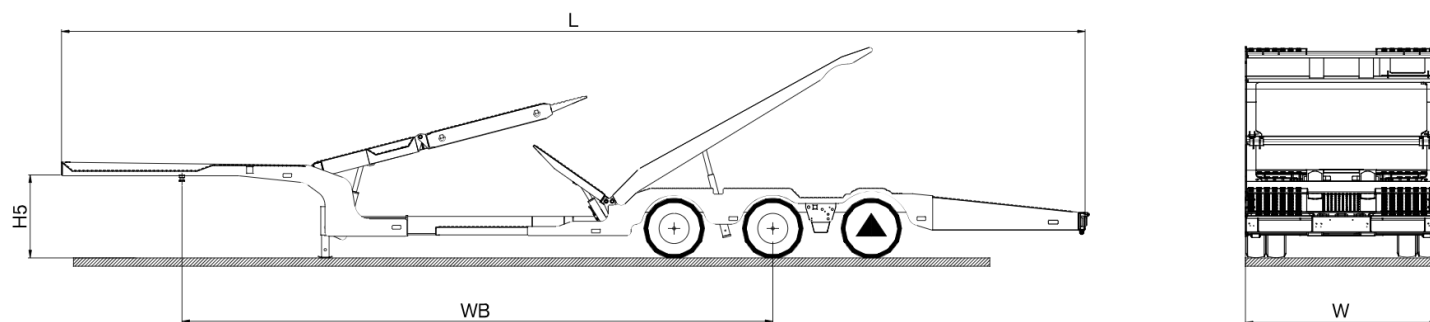

## TECHNISCHE INFORMATIE

<b>Chassis</b>	Hoge sterkte Staal (QStE 690 TM)
<b>Rem Systeem</b>	WABCO EBS 4S/3M duo-circuit elektro-pneumatisch remsysteem conform 71/320/EEC.
<b>Band maat</b>	215/75 R17.5 Banden
<b>Assen</b>	BPW trommelrem assen en luchtvering met een capaciteit van 9 ton
<b>Elektrisch systeem</b>	24V verlichtingssysteem met 2 x 7 + 1 x 15 pin-stekker, conform 76/756/EEC - Aspöck
<b>Vloer</b>	Anti-slip vloer gemaakt van geperforeerd staal waarbij op elk 55mm een wielbout ingebouwd is.

## TECHNISCHE GEGEVENS

<b>Hoogte Vijfde Wiel (H5)</b>	1.000 mm
<b>Wielbasis (WB)</b>	8.350 mm
<b>Externe Lengte (L)</b>	13.200 mm
<b>Totale Breedte (W)</b>	2.550 mm
<b>Tarra Gewicht ±%3</b>	11.000 kg

## TECHNISCH VERMOGEN

<b>King Pin Vermogen</b>	12 tonnen
<b>Asbelasting</b>	24.000 kg
<b>Bruto Voertuig Gewicht</b>	35.500 kg

## VERBETERDE FUNCTIES

Voor de uiteenlopende behoeften van klanten heeft de voertuigtransporteur van Kässbohrer verschillende opties voor het plaatsen van de lading.

## Ladingzekering

## Dekhellingbanen:

Zwanenhals: 2 dekhellingbanen: 2000 mm lange, hydraulisch inklapbare, gegalvaniseerde hellingbanen met een totaal draagvermogen van 7 ton  
 Uitklapdek voorzijde: 2 uitklaphellingbanen voorzijde: 4200 mm lange, hydraulisch inklapbare, uitschuifbare, gegalvaniseerde hellingbanen met een totaal draagvermogen van 7 ton  
 Uitklapdek midden: 2 uitklaphellingbanen midden: 1200 mm lange, hydraulisch inklapbare, gegalvaniseerde hellingbanen met een totaal draagvermogen van 7 ton  
 Draaistel achter: 2 hellingbanen achterste draaistel: 4000 mm lange, hydraulisch inklapbare, uitschuifbare, gegalvaniseerde hellingbanen met een draagvermogen van 7 ton

## Afdekkingen wieluitsparingen:

Zwanenhals: een paar van 1900 mm x 750 mm x 60 mm  
 Dekhellingbanen voorzijde: een paar van 580 mm x 460 mm x 90 mm

## Wielwigen:

6 tot 12 gegalvaniseerd stalen wielwigen

## Breed scala aan opties

Hellingbanen achter: een paar aluminium hellingbanen met een totaal draagvermogen van 7 ton  
 Knipperlichten achter  
 Chassisafdekkingen in uitgeschoven toestand  
 3 aluminium gereedschapskisten tussen de zwanenhals hellingbanen  
 PAD: Bewakingssysteem voor slijtage koppelingsplaat  
 ECAS: Electronically controlled air-suspension system (elektronisch geregeld luchtveringsysteem)  
 Hubodometer

**Kässbohrer semi-trailers worden vervaardigd op basis van lean productie en kwaliteitsprincipes met inachtneming van de totale eigendomskosten.**

*Kässbohrer semi-trailers worden vervaardigd op basis van lean productie en kwaliteitsprincipes met inachtneming van de totale eigendomskosten.*

## Kässbohrer Sales GmbH

**Werk Ulm** | Im Katzenwinkel 5, 88480 Achstetten, Deutschland | **T** +49 (0) 7392 96797-0 | **F** +49 (0) 7392 96797-67

**Werk Goch** | Siemensstraße 74, 47574 Deutschland | **T** +49 (0) 2823 9721-0 | **F** +49 (0) 2823 9721-21 | **E** info@kaessbohrer.com | [www.kaessbohrer.com](http://www.kaessbohrer.com)