



K.SKS BS EINZIGARTIGE LASTVERTEILUNG VON KÄSSBOHRER

Der K.SKS Kipper von Kässbohrer mit hochfestem Chassis und Aufbau steht für Zuverlässigkeit und Robustheit unter härtesten Ladungs- und Straßenbedingungen.

Mit seiner einzigartigen Lastverteilungsleistung kann K.SKS mit einem Standardgewicht von 5.750 kg, 26 Tonnen Nutzlast mit nur 9 Tonnen Achsen befördern - 1 Tonne mehr als herkömmliche 2-achsige Kippaufleger. Diese Funktion erhöht auch die Lebensdauer von Achsen, indem die Last durch den Sattel verteilt wird. Das Gewicht des Fahrzeugs kann durch Gewichtseinsparungsmöglichkeiten auf 5.150 kg reduziert werden. Das robuste Chassis mit kathodischer Tauchlackierung (KTL) bietet Haltbarkeit und Widerstandsfähigkeit über die gesamte Nutzungsdauer des Fahrzeugs hinweg.

Mit einer Sattelkapazität von 15.000 kg und einem einzigartigen Aufbau, bietet der K.SKS B hervorragendes Traktionsverhalten auf der Straße und eine ideale Ladungsverteilung für Verkehrssicherheit. Die Nutzlast kann durch die gewichtsoptimierten Optionen für 600 kg weiter erhöht werden.

Die einzigartige V-Form der Mulde in Kombination mit 12 Biegungen an der Seitenwand des Oberkörpers bietet durch das intelligente Design eine beschleunigte Entladung 5-stufiger Hydraulikzylinder mit einer Hebekapazität von 250 bar ermöglicht ein operativ effizientes Entladen. Für die Kopplung an 4 x 2, 6 x 2, 6 x 4 t LKW konstruiert, ist der K.SKS B mit einer Einbaubremsystem und Neigungswarnsystem mit einem Standardgewicht von 5.750 kg für die Betriebssicherheit ausgestattet.



SPEZIFIKATIONEN

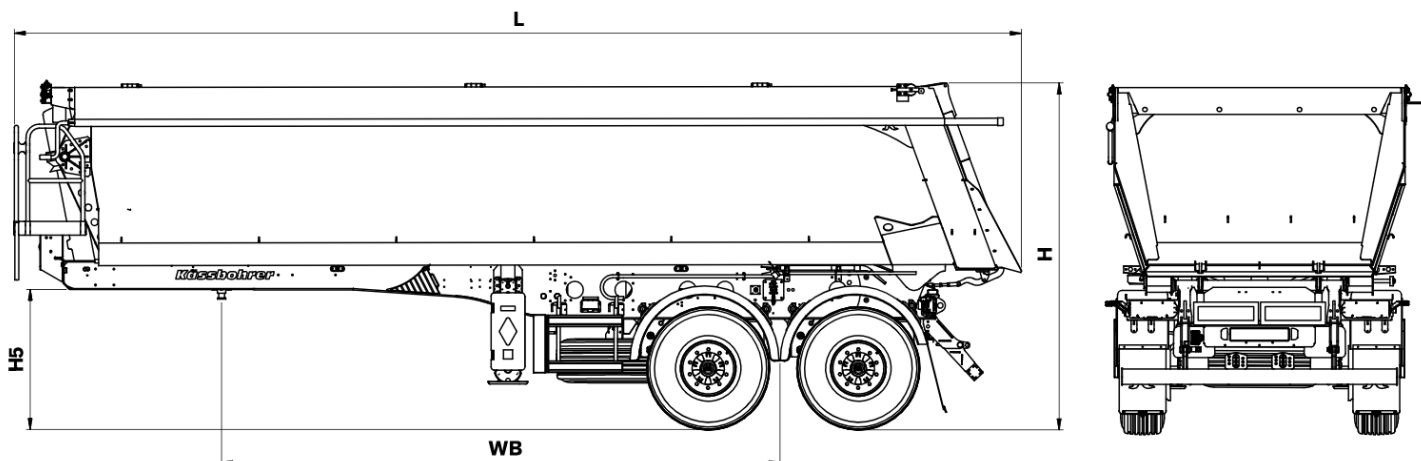

TECHNISCHE SPEZIFIKATION

Fahrgestell	Hergestellt aus S700 MC Stahl mit hoher Qualität und Festigkeit, beschichtet mit KTL-Beschichtung gemäß ISO 1726 und ISO 1726-2 Norm. Es besteht aus zwei Querschnitten mit I-Profil und ist mit den Haupt/-und Königszapfenkonsolen verbunden.
Bremssystem	Zweileitungs-Druckluft-Bremsanlage mit Wabco EBS 2S/2M Antiblockiersystem gemäß UN ECE R13 und ein integriertes RSS elektronisches Stabilitätskontrollsystem im Bremssystem
Elektrische Anlage	ASPÖCK Europoint III Lichtanlage 24V mit Mehrkammerleuchte, LED Seitenbeleuchtung, 2 x 7 und 1 x 15 pol. Steckdosen gemäß UN ECE R48 und ADR-Regulationen
Achsen	BPW AL2 HD Achsen mit Scheibenbremsen und je 9 Tonnen Tragkraft
Muldenaufbau	Die Vorderwand, die Tür und die Seitenwand und der Boden bestehen aus aus hochfestem und verschleiß- und stoßfestem Stahl HB450
Hydrauliksystem	HYVA 5-Stufen-Zylinder mit einer Hubkraft von 250 bar

TECHNISCHE DATEN

Achsabstand (WB)	4.900 mm
Außenlänge (L)	8.930 mm
Gesamtbreite (W)	2.550 mm
Leergewicht ±%3	5.800 kg
Volumen	24,0 m ³

TECHNISCHE KAPAZITÄTEN

Achslast	18.000 kg
Königszapfen Kapazität	15.000 kg
Bruttogewicht	33.000 kg

WEITERE EIGENSCHAFTEN

Maximale Nutzlast: Einzigartiges Design und Positionierung des Oberkörpers ermöglicht eine zusätzliche Materialbelastung von 1 Tonne

Body-Fix: Auf dem Chassis montierte Geräuschabsorbierer, um jede mögliche Lärmbelastung während des Entladens zu verhindern

Kippbare Schacht: Die breite Kippschacht bietet eine bessere Stabilität während des Kippvorgangs, da die Last auf eine größere Fläche verteilt wird

Kippalarm: Ein hörbares Alarmsignal und eine Lichtanzeige, die dem Fahrer das rechtzeitige Senken des Kippers ermöglichen, um ein Umkippen zu verhindern

Entladeebene: Airbag-Druckentlastungssystem zur Absenkung der Plateauhöhe für einen sicheren Entladevorgang

Finisher-Bremssystem: Ausgestattet mit einem Schalter zur Steuerung des automatischen Bremssystems, geeignet für Asphaltmaschinen

Sicherheitsbremsfunktion: Automatisches Bremssystem, das jede Bewegung während des Entladevorgangs verhindert

Rollplane: Mechanische Rollrohrplane, an den Seitenwänden befestigt

e-TASC: Steuerung der elektronischen Luftfederung des Aufliegers

Smartboard: Erlaubt die Bedienung und Anzeige der EBS E- und Federungsfunktionen

Große Bandbreite an Optionen

Hydraulische Rückwand mit Fernbedienung

Elektrische / manuelle Schiebeplane

Pneumatisch klappbare Heckstoßstange

Optionen für Wand- und Bodendicken

Selbstlenkende 3. Achse

Disc / Drum brakes

Getreidetür

Dichtungsgummi an der Hintertür

Festziehung der hinteren Türverriegelungen

Schnellkupplungsanschluss

Lufttank aus Aluminium

Sattelstützen aus Aluminium

Aluminium-Felgen

Feuerlöschkasten

Kunststoff-Werkzeugkasten

Aluminiumleiter

Ersatzrad und Halterung

Kässbohrer Auflieger werden nach Lean-Produktions- und Qualitätsprinzipien mit Berücksichtigung der Gesamtbetriebskosten hergestellt.

Kässbohrer behält sich das Recht vor, die Produktspezifikation zu ändern. Abbildungen und technische Daten können je nach Fahrzeugkonfiguration Veränderungen unterliegen.

Kässbohrer Sales GmbH

Werk Ulm | Im Katzenwinkel 5, 88480 Achstetten, Deutschland | T +49 (0) 7392 96797-0 | F +49 (0) 7392 96797-67

Werk Goch | Siemensstraße 74, 47574 Deutschland | T +49 (0) 2823 9721-0 | F +49 (0) 2823 9721-21 | E info@kaessbohrer.com | www.kaessbohrer.com